

御中

承認願函

品名

トリニティーシール 15S-L

愛知県大府市横根町坊主山10-64
化成工業株式会社
電話番号0562-44-2862



化成工業株式会社
 大府市横根町1-6-54
 TEL:0562-44-2366



物性保証書

トリニティーシール 15S-L

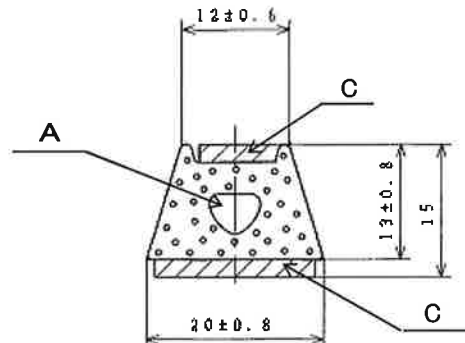

A 中芯 (EPDMスポンジ)			C 粘着層		
テスト項目	製品規格	テスト方法	テスト項目	製品規格	テスト方法
比重	0.3±0.1	JISK6268	比重	1.4±0.1	JISK6268
硬さ(Hs・C)	18±5	JISK6253	不揮発分	95以上	JISK6398
引張強さ(N/mm ²)	0.8以上	JISK6251	引張強さ(N/mm ²)	0.04以上	JISK6251
伸び(%)	180以上	JISK6251	伸び(%)	1000以上	JISK6251
			ダレ変形性	ダレ変形 無き事	試料をアルミ版に粘着し80°C×24hr後の状態
			針入度 (%)	0°C	JISK2770により測定用針は直径1mm, 50g荷重5秒間針入させた指数
				20°C	
				50°C	

製品は規格を満たしております

